

# Spielregeln:

# Linienball

## 1. Spielidee

Zwei Mannschaften versuchen, den Ball hinter der gegnerischen Grundlinie auf den Boden zu legen.

## 2. Spielfeld

9 m x 18 m

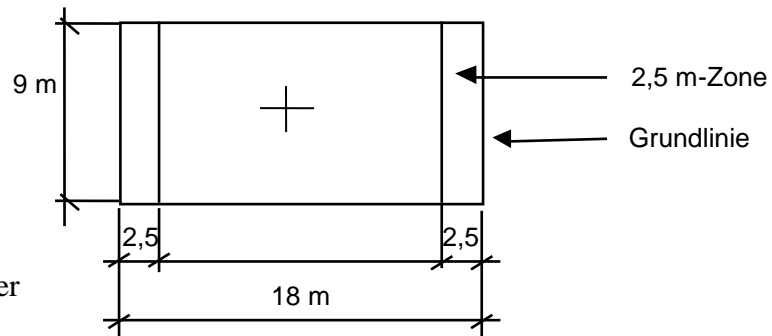

## 3. Mannschaft

4 Feldspieler plus max. 3 Auswechselspieler

## 4. Spieldauer

12 Minuten, Seitenwechsel nach Spielhälfte ohne Spielunterbruch.

## 5. Ball

Junioren-Handball (Evtl. Handball)

## 6. Regeln

### 6.1 Ballbehandlung

Der Ball wird mit der Hand (den Händen) gespielt und darf im Stand oder in der Bewegung mehrfach und einhändig auf den Boden geprellt werden (=Dribbling): Mit dem gehaltenen Ball dürfen 3 Schritte nach dem Fangen im Stand oder im Lauf gemacht werden. Dies gilt auch vor und/oder nach einem Dribbling. Wird der Ball nach dem Prellen an Ort oder nach einem Dribbling gehalten, so muss er anschliessend abgespielt werden. Absichtliches Spielen des Balles mit dem Fuss oder dem Unterschenkel ist nicht erlaubt. Dem Mitspieler den Ball in die Hände zu legen ist nicht erlaubt. **Strafe:** Freiwurf. Haben 2 Spieler den Ball miteinander gefangen gibt es Schiedsrichterball.

### 6.2 Verhalten zum Gegner

Es ist nicht gestattet,

- dem Gegner den gehaltenen Ball aus der Hand zu schlagen oder zu reissen.
- den Gegner zu stossen, zu reissen oder festzuhalten.
- den Gegner mit aktivem Körpereinsatz (Checking, Sperren usw.) zu behindern.
- auf Zeit zu spielen (= passives Spiel).

**Strafe:** Freiwurf

### 6.3 Spielablauf

#### Anspiel

Durch die erst genannte Mannschaft. In der Mitte des Spielfeldes.

Anspiel nach jedem Punkt von der Grundlinie aus. Mindestabstand des Gegners: 2.5m. (2.5 m Zone muss leer sein.)

## **Ausball**

Bei Ausball über die Seitenlinien hat die nichtfehlbare Mannschaft Einwurf. Bei Ausball über die Grundlinie wird der Ball von der nichtfehlbaren Mannschaft 3 m von der Grundlinie entfernt an der Seitenlinie eingeworfen.

### **Einwurf**

Dieser erfolgt auf der Höhe des Fehlers, aber nie näher als 3 m vor der gegnerischen Grundlinie. Die Wurfart ist beliebig, 1 Fuss hat Bodenkontakt ausserhalb der Seitenlinien.

### **Spielerwechsel**

Dieser erfolgt ausserhalb der Seitenlinien.

### **Punktgewinn**

Ein Punktgewinn erfolgt, wenn **der direkt aus der Luft gefangene Ball** (der Spieler steht dabei mit beiden Füßen innerhalb des Spielfeldes) **hinter der Linie abgelegt** wird. Aus dem Dribbling kann kein Punkt erzielt werden!

Es ist erlaubt, die spielüblichen 3 Schritte mit dem Ball in der Hand zu laufen, um Punkte zu erzielen. Es ist nicht erlaubt, sich im Sprung nach der Linie zu werfen, um Punkte zu erzielen.

### **Freiwurf**

Nach Regelverstössen erfolgt ein Freiwurf am Ort des Verstosses. Ausnahme: Bei einem Verstoss des Verteidigers in der 2.5 m – Zone erfolgt der Freiwurf ausserhalb der 2.5 m – Zone. Abstand des Gegners bei einem Freiwurf/Abwurf/Einwurf mindestens 3 m.

## **6.4**

### **Ausschluss**

Da im Linienball im Gegensatz zu anderen Spielen bei groben Fouls kein Strafwurf gegeben werden kann, werden grobe Fouls durch Zeitstrafe (2 min.) oder Ausschluss des fehlbaren Spielers geahndet.

Der vom Spielfeld verwiesene Spieler kann durch einen anderen Spieler ersetzt werden.

## **6.5**

### **Forfait**

10 : 0